

Bedienungsanleitung

Luftreiniger

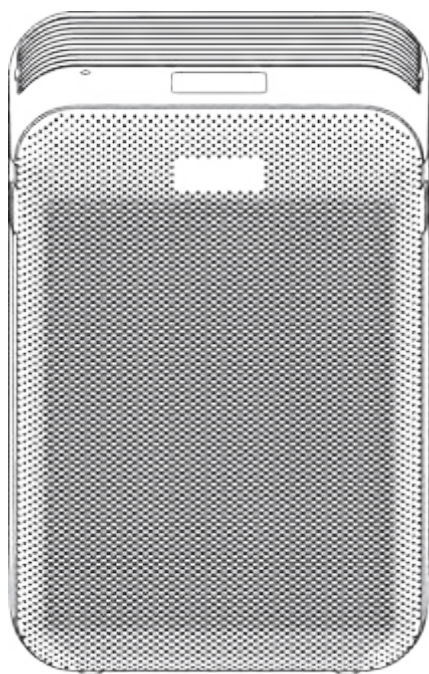

Bitte lesen Sie die Bedienungsanleitung sorgfältig und verwahren Sie alle Dokumente an einen sicheren Ort, damit sie auch in Zukunft greifbar sind

Model: MP3.360

CONTENT

■ DE.....	1-10
■ EN.....	11-20
■ FR.....	21-30
■ IT.....	31-40

VORSICHT

Lesen Sie die Sicherheitshinweise und Gebrauchsanleitungen sorgfältig durch.

WARNUNGEN

1. Ein beschädigtes Netzkabel darf nur vom Hersteller, dessen Kundendienst oder einer ähnlich qualifizierten Fachkraft ersetzt werden, um Gefahrensituationen zu vermeiden.
2. Dieses Gerät ist geeignet für den Gebrauch durch Kinder ab 8 Jahren sowie Personen mit eingeschränkten körperlichen, sensorischen oder geistigen Fähigkeiten oder ohne Erfahrung und Wissen, sofern sie beaufsichtigt bzw. hinsichtlich der sicheren Nutzung des Geräts angeleitet werden und die damit einhergehenden Gefahren verstehen. Kinder dürfen nicht mit dem Gerät spielen. Reinigungsarbeiten und Benutzerwartungen dürfen von Kindern nur unter Aufsicht durchgeführt werden.
3.  Ordnungsgemäße Entsorgung
Diese Kennzeichnung weist darauf hin, dass das Produkt innerhalb der EU nicht über den normalen Hausmüll entsorgt werden darf. Recyceln Sie das Produkt verantwortungsbewusst, um mögliche Umwelt- oder Gesundheitsschäden zu vermeiden und um die nachhaltige Wiederverwertung von Rohstoffen zu unterstützen. Geben Sie Ihr Gerät an entsprechenden Annahme- bzw. Sammelstellen ab oder wenden Sie sich an den Händler, bei dem Sie Ihr Gerät erworben haben. Dort wird das Produkt für das umweltgerechte Recycling entgegengenommen. Das Verpackungsmaterial ist recycelbar. Entsorgen Sie die Verpackung umweltgerecht, indem Sie diese an einer Sammelstelle für recycelbare Materialien abgeben.
4. Nur für den Innen- sowie Heimgebrauch vorgesehen.
5. Trennen Sie den Netzstecker während des Nichtgebrauchs und vor der Reinigung vom Netzstrom.
6. Tauchen Sie weder das Gerät noch das Kabel oder den Stecker in Wasser oder andere Flüssigkeiten; es besteht Stromschlaggefahr.
7. Stellen Sie keine Gegenstände auf das Gerät. Es ist verboten, auf

dem Gerät zu sitzen oder zu stehen.

8. Verwenden Sie den werksseitig bereitgestellten Originalfilter. Bei anderen Filtern können keine optimalen Reinigungsergebnisse gewährleistet werden.
9. Stecken Sie keine Finger oder Gegenstände in die Lufteintritte und Luftaustritte; anderenfalls könnten Sie sich verletzen oder Fehlfunktionen am Gerät verursachen.
10. Falls abnormale Geräusche, verbrannte Gerüche oder Rauch entstehen, trennen Sie umgehend den Netzstecker und wenden Sie sich rechtzeitig an den Kundendienst.
11. Versprühen Sie keine brennbaren Substanzen in der Nähe des Geräts. Besprühen Sie das Gerät nicht direkt mit Wasser und verwenden Sie keine chemischen Reinigungsmittel wie Alkohol, Salzsäure, usw. Stellen Sie keine Wasserbehälter, Medikamente oder brennbaren Materialien auf das Gerät.
12. Die Lufteintritte/ Luftaustritte des Geräts dürfen nicht durch andere Gegenstände blockiert werden.
13. Dieses Gerät ist kein Ersatz für die natürliche Belüftung oder für andere Geräte wie Staubsauger, Küchenabzüge, usw.
14. Für den Betrieb muss das Gerät auf einen trockenen, ebenen und stabilen Boden mit einem Mindestabstand von 30 cm zu anderen Gegenständen aufgestellt werden.
15. Schützen Sie das Gerät vor direkter Sonneneinstrahlung.
16. Um elektromagnetische Störungen zu vermeiden, muss zwischen diesem Produkt und anderen Geräten wie Fernsehern, Radios, Mikrowellen und anderen ein bestimmter Abstand eingehalten werden.
17. Der von einem Ultraschall-Luftbefeuchter erzeugte Nebel kann die PM2.5 Erfassung dieses Geräts beeinträchtigen; deshalb müssen beide Geräte mit einem bestimmten Abstand zueinander aufgestellt werden.
18. Das Gerät darf nur mit vorheriger Genehmigung demontiert oder modifiziert werden; anderenfalls besteht die Gefahr von Unfällen.
19. Ziehen Sie nicht am Kabel, wenn Sie das Gerät umstellen.
20. Dieses Gerät verfügt über einen Erdungsanschluss für funktionale Zwecke.

Einleitung

Achtung

Die Abbildungen in dieser Bedienungsanleitung dienen nur der Veranschaulichung. Beziehen Sie sich immer auf das tatsächlich gelieferte Produkt.

Teileübersicht

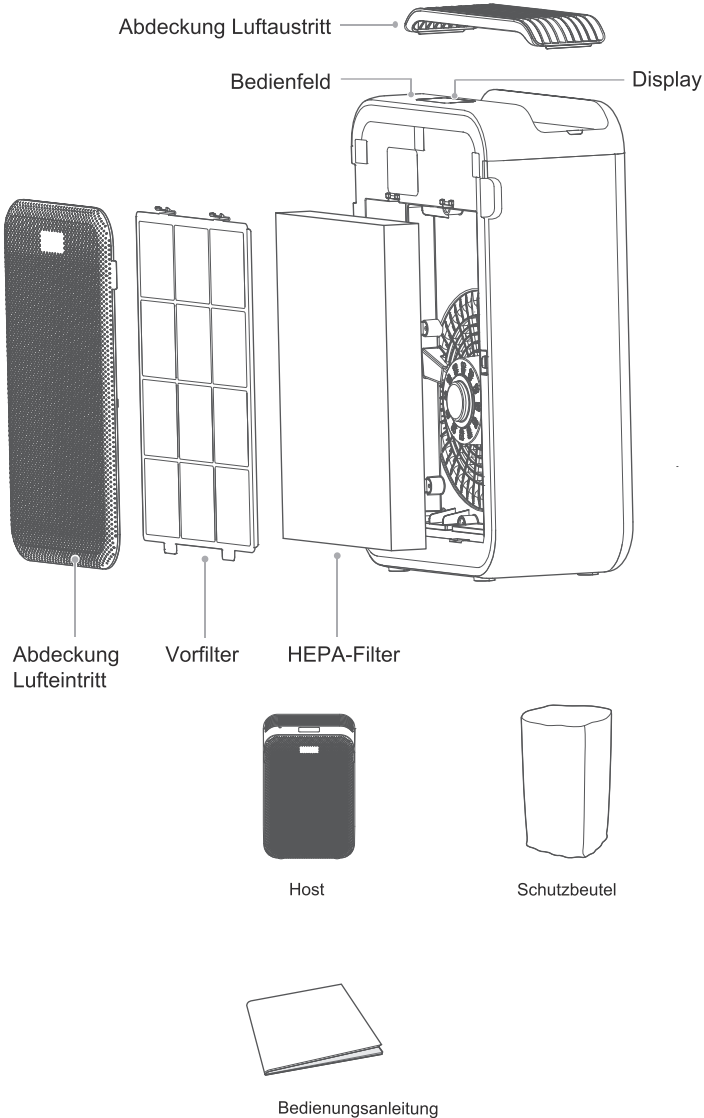

Installationsanleitungen

Installationsschritte

- 1 Abdeckung des Lufteintritts abnehmen

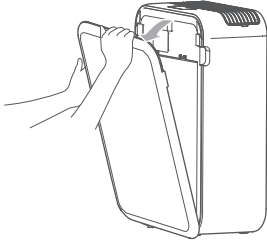

- 2 Vorfilter entfernen
Den U-förmigen Schnappverschluss nach unten drücken und herausziehen und dann den Vorfilter herausnehmen.

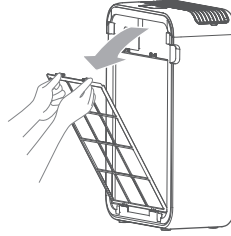

- 3 HEPA-Filter entfernen
Beide Seiten des HEPA-Filters mit den Händen festhalten und dann Filter herausnehmen

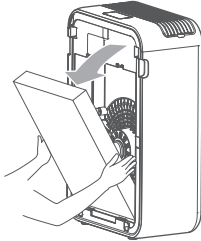

- 4 Schutzfolie vom Filter entfernen

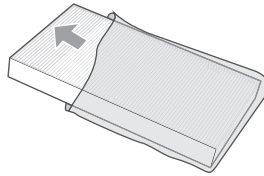

- 5 HEPA-Filter installieren

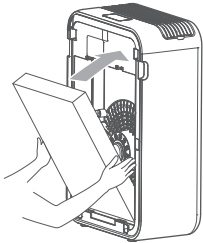

- 6 Vorfilter installieren
Einschubposition an der Unterseite ausrichten und dann Schnappverschluss einrasten lassen.



- 7 Abdeckung des Lufteintritts installieren
Einschubposition an der Unterseite ausrichten, auf beiden Seiten oben an der Abdeckung des Lufteintritts drücken und dann die Abdeckung einrasten lassen.

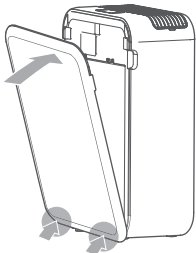

- 8 Gerät an Netzstrom anschließen

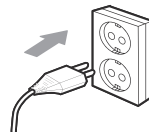

Gebrauchsanleitungen

Bedienfeld

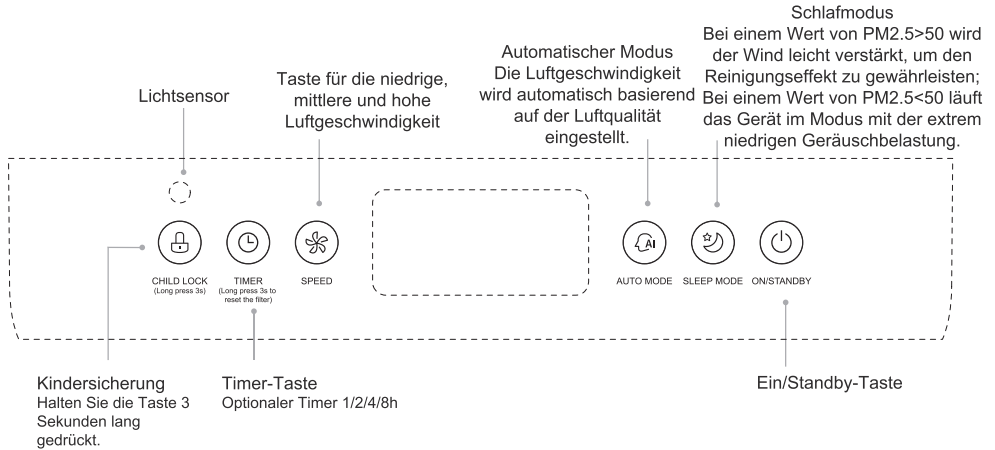

Display

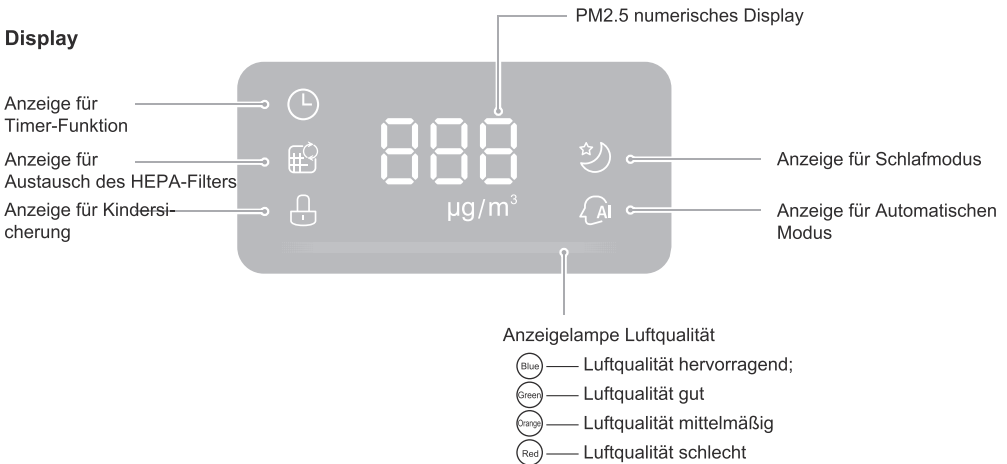

Testlauf

⚠ Achtung

- Dieses Gerät ist gegen Demontage geschützt, d.h., es lässt sich nur starten, wenn die Abdeckungen für die Lufteintritte und Luftaustritte ordnungsgemäß installiert sind.
- Sofern der Strom nicht unterbrochen wird, aktiviert das Gerät nach dem Einschalten den Modus, der vor dem Wechsel in den Standby-Modus bereits aktiviert war.
- Falls die Stromversorgung unvorhersehbar ausgefallen ist, wie z.B. bei Stromausfall oder beim Trennen des Steckers während des normalen Betriebs, aktiviert das Gerät nach dem erneuten Einschalten wieder den Modus, der vor der Stromunterbrechung eingestellt war.

1 Vorbereitung

Beim erstmaligen Einschalten blinkt die Displayanzeige 1 Sek. lang; danach schaltet sich das Display aus. Das Gerät ist dann im Standby-Modus;

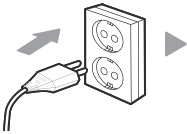

Blinkt 1 Sekunde lang

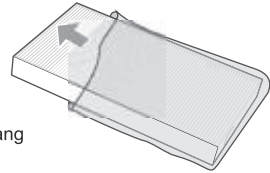

2 Entfernen Sie die Schutzfolie von der Filtereinheit.

3 Installieren Sie den Filter

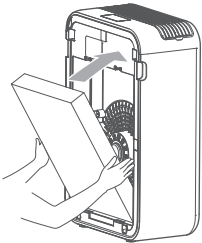

4 Ein/Standby

Drücken Sie die Ein-/ Standby-Taste



5 Aufwärmen

Wenn der Partikelsensor den Aufwärmen-Status einschaltet, erscheint im numerischen Display des PM2.5 die Anzeige „---“; nach 10 Sekunden erscheint wieder die normale Anzeige.



6 Betrieb

Nach dem erstmaligen Einschalten des Luftbefeuchters aktiviert dieser den automatischen Modus.



Reinigung und Wartung

Gerätekörper reinigen

Achtung

- Schalten Sie das Gerät aus und trennen Sie es vom Netzstrom, bevor Sie Wartungsarbeiten durchführen.

Host

Wischen Sie den Körper mit einem weichen Lappen ab.

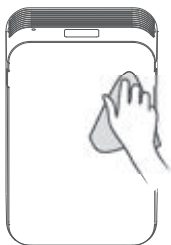

Abdeckung Lufteintritt

Öffnen Sie die Abdeckung des Lufteintritts und reinigen Sie die Abdeckung mit einem Staubsauger oder Lappen.

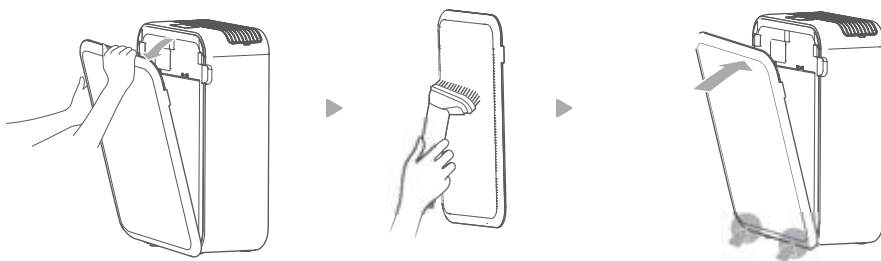

Abdeckung Luftaustritt

Öffnen Sie die Abdeckung des Lufteintritts und reinigen Sie die Abdeckung mit einem Staubsauger oder Lappen.

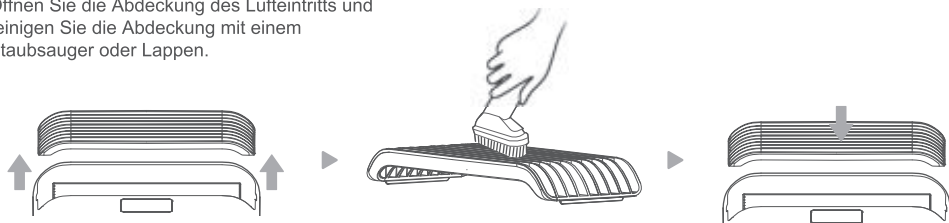

Reinigung des Vorfilters

- Es wird empfohlen, den Vorfilter mindestens einmal alle zwei Wochen zu reinigen. Der Reinigungszyklus ist abhängig von der Betriebsumgebung und Betriebsdauer. In einer schmutzigen Umgebung muss der Vorfilter öfters gereinigt werden.

- 1 Trennen Sie den Netzstecker und entnehmen Sie den Vorfilter.

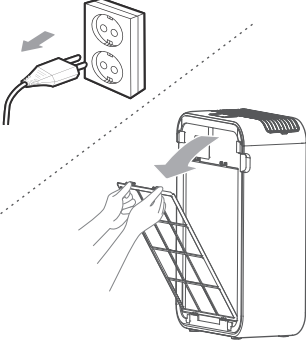

- 2 Entfernen Sie Staub mit einem Staubsauger oder Lappen.

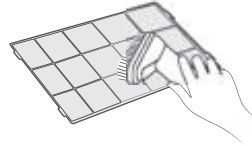

- 3 Bei hartnäckigen Verschmutzungen reinigen Sie den Vorfilter mit einem verdünnten Küchenreiniger.

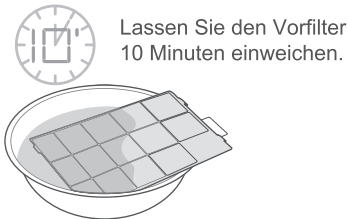

- 4 Lassen Sie den Vorfilter trocknen.

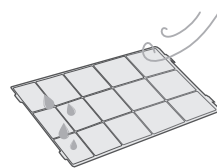

- 5 Installieren Sie den Vorfilter und die Abdeckung des Lufteintritts.



- 6 Schließen Sie das Gerät an und schalten Sie es ein.

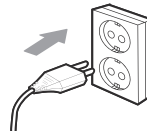

Ersatz der Filterkomponenten

- 1 Filtermodell:
FC-35S1A (1x)



- 2 Wenn die Anzeige für den Austausch des Filters leuchtet, muss der HEPA-Filter ersetzt werden. Falls der Filter nicht rechtzeitig ausgetauscht wird, leuchtet die Anzeige jedes Mal, wenn Sie das Gerät einschalten.



- 3 Setzen Sie den Filter ein.

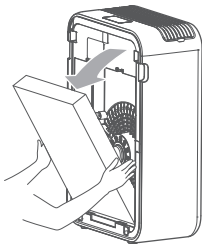

- 4 Halten Sie die Timer-Taste 3 Sekunden lang gedrückt, um den HEPA-Filter zurückzusetzen.



3 Sekunden drücken

Reparaturanleitungen

Störbehebung

Bevor Sie das Gerät überprüfen und reparieren lassen, informieren Sie sich bitte in der nachfolgenden Tabelle.

Error-Code	Erläuterung	Behebung
E1	Demontage-Hinweis	Installieren Sie die Abdeckungen der Lufteintritte/Luftaustritte richtig.
E2	Sensor defekt	Wenden Sie sich an den Kundendienst.
E3	Gebläse-Leistung abnormal	Wenden Sie sich an den Kundendienst.

Garantiebedingungen / Service

Wir gratulieren Ihnen zum neuen Gerät und wünschen Ihnen viel Freude daran.

Sollten Sie dennoch einen Grund zur Reklamation erkennen, dann wenden Sie sich an unseren Service:

Midea Europe GmbH	Tel.: +49 6196-90 20 - 0	Im Servicefall:
Ludwig-Erhard-Str. 14	Fax: +49 6196-90 20 -120	Tel.: +49 6196-90 20 - 0
65760 Eschborn	E-Mail: info-meg@midea.com	Fax.: +49 6196-90 20 -120
	Homepage: www.midea.com/de	E-Mail: service-meg@midea.com

Geben Sie im Fall einer Störung Ihre genaue Anschrift, Telefonnummer, Kaufvertragsnummer und Gerätetyp (vom Typenschild des Gerätes) an.

Eine genaue Fehlerbeschreibung erspart Ihnen und uns Zeit und Geld. Bei besonderen Fragen sprechen Sie bitte mit der Kundendienstzentrale.

Bevor Sie den Service anfordern:

Kontrollieren Sie bitte, ob es sich nicht um einen Bedienungsfehler oder eine Ursache handelt, die mit der Funktion Ihres Gerätes nichts zu tun hat.

Bitte beachten Sie den Hinweis in der Bedienungsanleitung und prüfen Sie, ob:

- Der Netzstecker angeschlossen ist
- Der Netzstecker vielleicht beschädigt ist
- Strom vorhanden ist

Garantiebedingungen

Dieses Gerät wurde nach den modernsten Methoden hergestellt und geprüft. Der Hersteller leistet unabhängig von der gesetzlichen Gewährleistungspflicht des Verkäufers/Händlers für die Dauer von 36 Monaten, geltend vom Tag des Kaufes, Garantie für einwandfreies Material und fehlerfreie Fertigung. Dieses Gerät ist nicht für den gewerblichen Gebrauch zugelassen/geeignet.

Der Garantieanspruch erlischt bei Eingreifen durch den Käufer oder Dritter. Schäden, die durch unsachgemäße Behandlung oder Bedienung, durch falsches Aufstellen oder Aufbewahrung, durch unsachgemäße/n Installation oder Anschluss, sowie durch höhere Gewalt oder sonstige äußere Einflüsse entstehen, fallen nicht unter die Garantieleistung.

Wir behalten uns vor, bei Reklamation die defekten Teile auszubessern, zu ersetzen oder das Gerät auszutauschen. Ausgetauschte Teile und Geräte gehen in unser Eigentum über.

Nur wenn durch Nachbesserung/en oder Umtausch des Gerätes die herstellereitig vorgesehene Nutzung endgültig nicht zu erreichen sein sollte, kann der Käufer aus Gewährleistung innerhalb von 6 Monaten, geltend ab Tag des Kaufes, eine Herabsetzung des Kaufpreises oder die Aufhebung des Kaufvertrages verlangen.

Schadenersatzansprüche, auch hinsichtlich von Folgeschäden, sind, soweit sie nicht auf Vorsatz oder grober Fahrlässigkeit beruhen, ausgeschlossen.

Der Garantieanspruch ist vom Käufer, durch Vorlage der Kaufquittung, nachzuweisen. Diese Garantiezusage ist gültig innerhalb der Bundesrepublik Deutschland.

Importiert von:
Midea Europe GmbH
Ludwig-Erhard-Str. 14
65760 Eschborn/Germany

CAUTION

Read Rules for Safe Operation and Instructions Carefully.

WARNING

1. If the supply cord is damaged, it must be replaced by manufacturer, its service agent or a similarly qualified person in order to avoid a hazard.
2. This appliance can be used by children aged from 8 years and above and persons with reduced physical, sensory or mental capabilities or lack of experience and knowledge if they have been given supervision or instruction concerning use of the appliance in a safe way and understand the hazards involved. Children shall not play with the appliance. Cleaning and user maintenance shall not be made by children without supervision.
3.  Correct Disposal of this product
This marking indicates that this product should not be disposed with other household wastes throughout the EU. To prevent possible harm to the environment or human health from uncontrolled waste disposal, recycle it responsibly to promote the sustainable reuse of material resources. To return your used device, please use the return and collection systems or contact the retailer where the product was purchased. They can take this product for environmental safe recycling. The packaging material is recyclable. Dispose of the packaging in an environmentally friendly manner and make it available for the recyclable material collection-service.
4. Indoor and household use only.
5. When the appliance is not in use and before cleaning, unplug the appliance from the outlet.
6. To protect against the risk of electrical shock, do not immerse the unit, cord or plug in water or other liquid.

7. Do not place other items on top of the appliance, and forbid sitting or standing on this appliance.
8. Please use the original filter provided by the factory. In case of other filters, the best results cannot be achieved.
9. Do not insert the fingers or objects into the air inlets or air outlets to prevent the product from physical damages or malfunction.
10. Please unplug the power cord immediately and contact the service center in time when the appliance suffers abnormal sound or burnt smell or smoke.
11. Do not spray flammable substances near the appliance; Do not spray water directly on the appliance or use chemical cleaners like alcohol or hydrochloric acid, etc.; Do not place water containers, medicines, or flammable materials on the appliance.
12. Do not block the air inlets/outlets of the appliance with any item.
13. This appliance cannot replace natural ventilation and other appliances like the vacuum cleaner, kitchen ventilator, etc.
14. When the appliance is working, it must be placed on a dry, flat and stable floor, with at least 30cm space reserved around it.
15. Do not put it in a place with direct sunlight.
16. To prevent electromagnetic disturbance, the appliance must keep a certain distance from the TV, radio, microwave oven and others.
17. The mist produced by the ultrasonic humidifier may affect the PM2.5 detection of this appliance, and both should maintain a certain distance.
18. Do not disassemble or modify this appliance without authorization to avoid accidents.
19. Do not pull the power cord to move the appliance.
20. This appliance incorporates an earth connection for functional purposes only.

Product Instruction

Attention

The pictures contained in the Manual are for reference only, and please be subject to the physical product in the packing box.

Component name

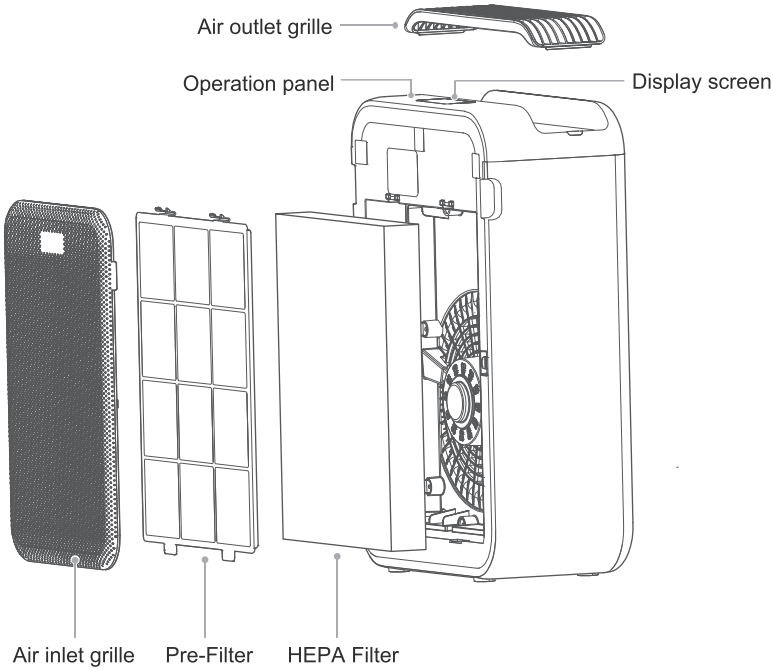

Host



Protective bag

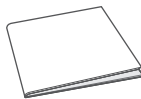

Manual

Installation Instructions

Installation steps

- 1 Remove the air inlet grill

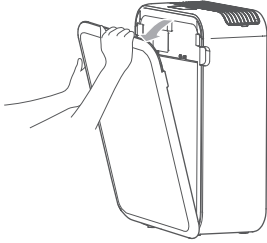

- 2 Take out the Pre-Filter
Press down and pull the U-shaped snap joint, and take out the Pre-Filter.

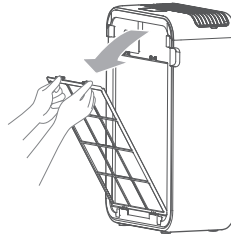

- 3 Take out the HEPA filter
Hold both sides of the HEPA filter with both hands, and take it out

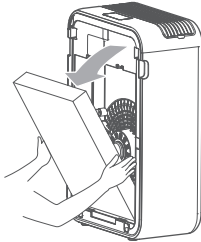

- 4 Remove the protective film of the filter assembly

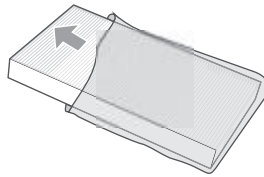

- 5 Install the HEPA filter

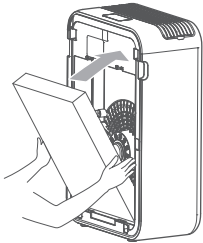

- 6 Install the Pre-Filter
Align the slot position at the bottom, and click into the upper U-shaped snap joint.



- 7 Install the air inlet grill
Align the slot position at the bottom, press both sides of the upper part of the air inlet grill, and buckle up the air inlet grill.

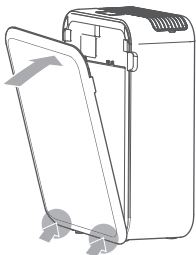

- 8 Plug power supply

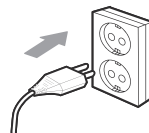

Instructions

Control panel

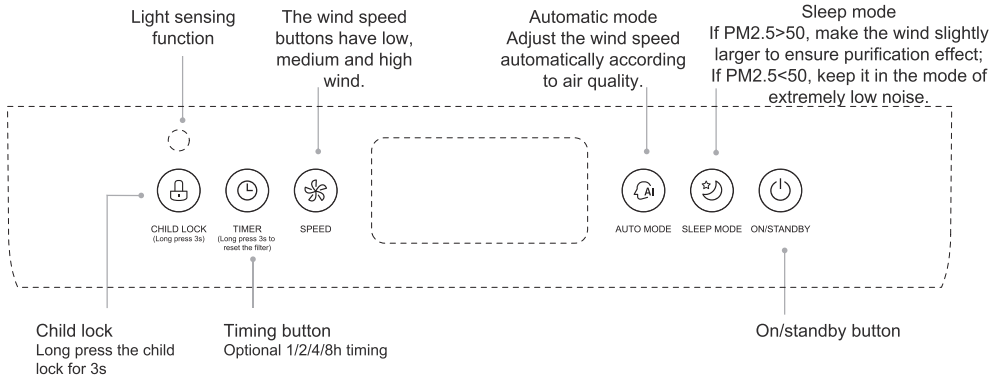

Display panel

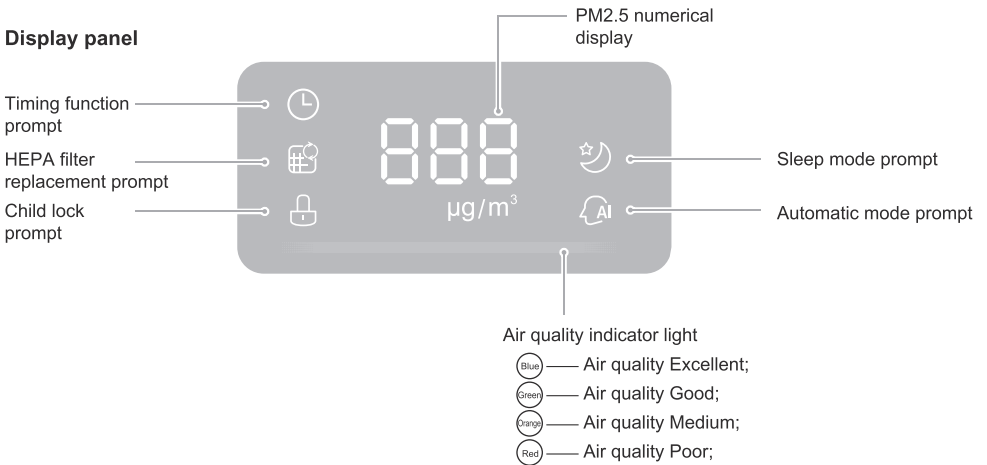

Test Run

⚠ Attention

- This appliance has the function of disassembling protection, so it cannot be started normally until all air inlet grilles are installed correctly.
- Under the condition of uninterrupted power supply, when switching on the machine, it enters the working mode which is before standby state.
- After accidental interruption of power supply such as home power failure or unplug the power cord during normal operation, it will automatically restore the working state before power off when connecting to the power again.

1 Preparation

Power on for the first time, the display panel flashes for 1s, and then the screen is turned off. The whole appliance is the standby state;

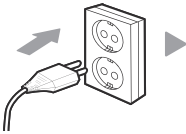

Flash for 1s

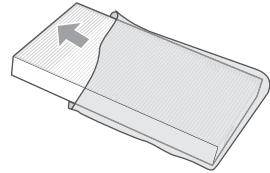

2 Remove the protective film of the filter assembly.

3 Install the filter

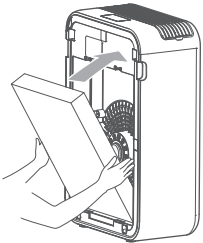

4 On/standby

Press on/standby button



5 Warm up

When the particulate matter sensor enters the warm-up state, PM2.5 numerical display shows "---", and is normal after 10s.



6 Work

The purifier is powered on for the first time and then enters the automatic mode.



Cleaning and Maintenance

Body cleaning

⚠ Attention

- Be sure to turn it off before any maintenance, and cut off power.

Host

Wipe the body with a soft towel.

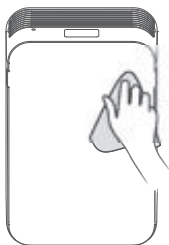

Air inlet grille

Open the air inlet grill, vacuum up dust with a vacuum cleaner or wipe it with a cloth.

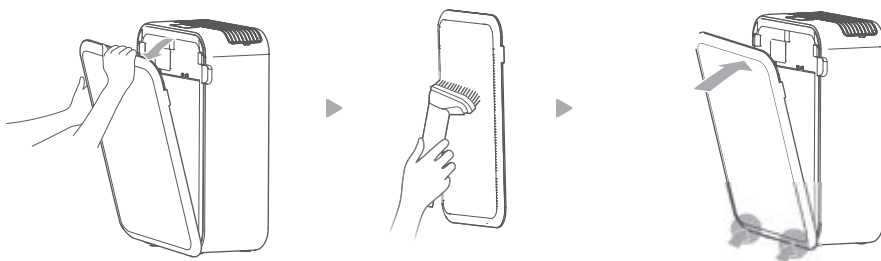

Air outlet grille

Remove the air outlet grill, vacuum up dust with a vacuum cleaner or wipe it with a cloth

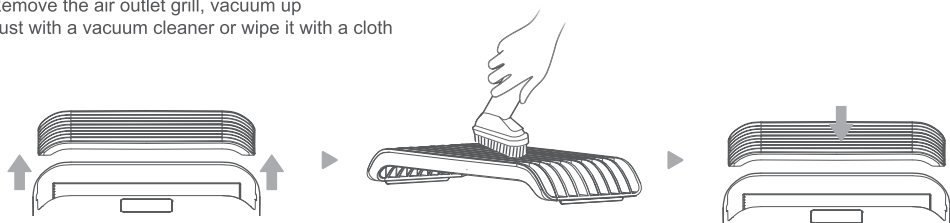

Cleaning of the Pre-Filter

- It is recommended to clean the Pre-Filter at least once every two weeks. The cleaning cycle can be based on the usage environment and time, seriously polluted environment should be cleaned frequently.

- 1 Unplug the appliance, and take out the Pre-Filter.

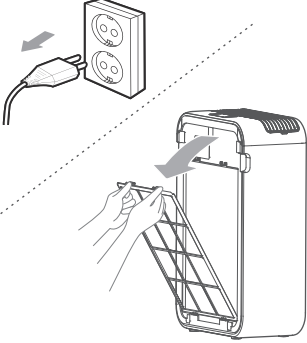

- 2 Vacuum the dust or wipe it with a cloth.

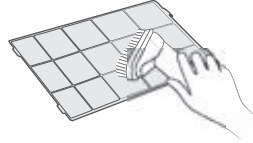

- 3 If there is too much dirt in the Pre-filter, please clean it with diluted kitchen detergent

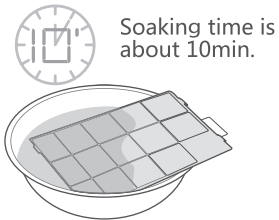

- 4 Dry the Pre-Filter

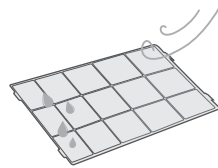

- 5 Assemble the Pre-Filter and the Air inlet grille



- 6 Plug in the appliance, and start it.

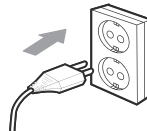

Replacement of the filter components

- 1 Filter model:
FC-35S1A (include 1)



- 2 When the filter replacement light is on, it reminds that the HEPA filter should be replaced. If it is not replaced in time, the prompt will appear every startup.



- 3 Replace a new filter

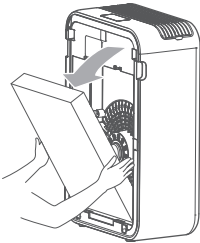

- 4 Press&hold the Timer button for 3s to reset the HEPA filter



Long press for 3s

Service Guide

Faults Handling

Before inviting someone to inspect or repair, please check the following items.

Error code	Error description	Handling method
E1	Disassembly protection reminder	Properly installed inlet grille
E2	Sensor failure	Contact the after-sales
E3	Abnormal fan speed	Contact the after-sales

Warranty policy / service

We congratulate you to your new device and are convinced that you will be satisfied and have your joy with this modern appliance.

However, if you recognize a reason for a complaint, please contact us:

Midea Europe GmbH	Phone: +49 6196-90 20 - 0	In case of service:
Ludwig-Erhard-Str. 14	Fax: +49 6196-90 20 -120	Phone: +49 6196-90 20 - 0
65760 Eschborn	Email: info-meg@midea.com	Fax : +49 6196-90 20 -120
	Homepage: www.midea.com/de	Email: service-meg@midea.com

In case of a technical fault, enter your exact address, telephone number, sales contract number and Device type (from the type plate of the device).

A precise fault description saves you time and money. For special questions, please contact the customer service center.

Before calling for service:

Please check whether there is an operating error or a cause that has nothing to do with the function of your device.

Please observe the note in the user manual and check whether:

- The power plug is connected
- The power plug may be damaged
- Electricity is available

Warranty terms

This device has been manufactured and tested according to the most modern methods. The seller warrants for faultless material and proper manufacture for a period of 36 months from the date of sale to the end user. The unit is not suitable for commercial use.

The claim under guarantee lapses in the event of intervention by the Buyer or by a third party. Damage caused as a result of improper handling or operation, incorrect installation or storage, improper connection or installation as well as an act [...] of God or other external factors shall not be covered by this warranty.

When claims are submitted, the manufacturer reserves the right to make improvements to defective parts or to replace or exchange the device.

Only if it is not possible to achieve the intended use of the device by repairing or replacing the device, the buyer can demand a reduction of the purchase price or the cancellation of the purchase contract within 6 months from the date of purchase.

Claims for damages, including consequential damages, are excluded unless they are based on intent or gross negligence.

The guarantee claim exists only with submission of the product and the purchase receipt. This warranty is valid within Germany.

Importer by:
Midea Europe GmbH
Ludwig-Erhard-Str. 14
65760 Eschborn Germany

ATTENTION

Lire Attentivement les Consignes pour un Fonctionnement Sécurisé et les Instructions.

AVERTISSEMENT

1. Si le cordon d'alimentation est endommagé, il doit être remplacé par le fabricant, son agent de service ou une personne ayant une qualification similaire afin d'éviter tout danger.
2. Cet appareil peut être utilisé par des enfants âgés de 8 ans et plus et par des personnes ayant des capacités physiques, sensorielles ou mentales réduites ou manquant d'expérience et de connaissances si elles ont été supervisées ou ont reçu des instructions concernant l'utilisation de l'appareil en toute sécurité et comprennent les risques encourus. Les enfants ne doivent pas jouer avec l'appareil. Le nettoyage et l'entretien de l'appareil par l'utilisateur ne doivent pas être effectués par des enfants sans surveillance.
3.  Mise au rebus correcte de ce produit

Ce marquage indique que ce produit ne doit pas être éliminé avec d'autres déchets ménagers dans toute l'UE. Afin de prévenir tout dommage éventuel à l'environnement ou à la santé humaine dû à l'élimination incontrôlée des déchets, il convient de le recycler de manière responsable afin de promouvoir la réutilisation durable des ressources matérielles. Pour renvoyer votre appareil usagé, merci d'utiliser les systèmes de retour et de collecte ou de contacter le détaillant où le produit a été acheté. Celui-ci peut prendre ce produit pour un recyclage sans danger pour l'environnement. Le matériau d'emballage est recyclable. Éliminez l'emballage de manière écologique et mettez-le à la disposition du service de collecte des matériaux recyclables.

4. Pour usage domestique en intérieur uniquement.
5. Lorsque l'appareil n'est pas utilisé et avant le nettoyage, débrancher l'appareil de l'alimentation électrique.
6. Afin de se préserver contre les risques de choc électrique, ne pas immerger l'appareil, le cordon ou la prise dans l'eau ou tout autre liquide.

7. Ne pas placer d'autres objets sur l'appareil, et interdire de s'asseoir ou de grimper sur cet appareil.
8. Merci d'utiliser le filtre d'origine fourni par l'usine. En cas d'utilisation d'autres filtres, une efficacité optimale ne peut être garantie.
9. Ne pas insérer les doigts ou d'autres objets dans les entrées ou les sorties d'air afin d'éviter tout dommage physique ou dysfonctionnement du produit.
10. Merci de débrancher immédiatement le cordon d'alimentation et de contacter le centre de réparation au plus vite lorsque l'appareil émet un son anormal ou une odeur de brûlé ou de la fumée.
11. Ne pas vaporiser de substances inflammables à proximité de l'appareil; Ne pas vaporiser d'eau directement sur l'appareil ou utiliser des nettoyants chimiques comme l'alcool ou l'acide chlorhydrique, etc.; Ne pas placer de récipients d'eau, de médicaments ou de matériaux inflammables sur l'appareil.
12. Ne pas obstruer les entrées/sorties d'air de l'appareil avec un objet quelconque.
13. Cet appareil ne peut remplacer la ventilation naturelle ni celle produite par d'autres appareils comme l'aspirateur, le ventilateur de cuisine, etc.
14. Lorsque l'appareil fonctionne, il doit être placé sur un sol sec, plat et stable, avec un espace d'au moins 30 cm réservé autour.
15. Ne pas le placer dans un endroit en contact direct avec la lumière du soleil.
16. Pour éviter les perturbations électromagnétiques, l'appareil doit garder une certaine distance par rapport à la télévision, la radio, au four à micro-ondes et autres.
17. Le brouillard produit par un humidificateur à ultrasons peut affecter la détection des PM2.5 de cet appareil, et les deux dispositifs doivent maintenir une certaine distance.
18. Ne pas démonter ou modifier cet appareil sans autorisation pour éviter les accidents.
19. Ne pas tirer sur le cordon d'alimentation pour déplacer l'appareil.
20. Cet appareil intègre une prise de terre à des fins fonctionnelles uniquement.

Instructions sur le Produit

Attention

Les images contenues dans le Manuel ne sont données qu'à titre indicatif, merci de vous référer au produit physique dans la boîte d'emballage.

Nom des composants

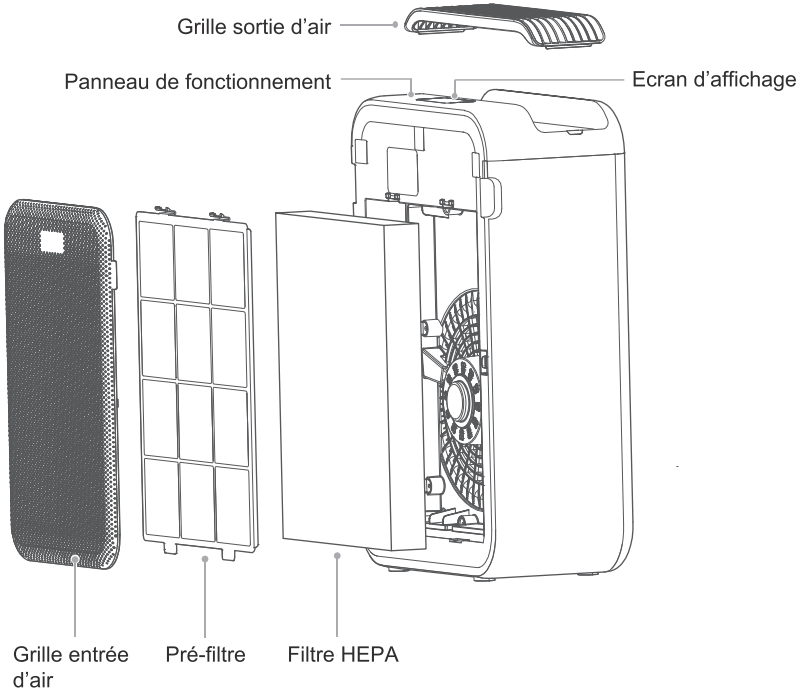

Hôte



Sac de protection

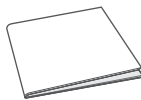

Manuel

Instructions sur l'Installation

Etapes d'Installation

1 Enlever la grille de l'entrée d'air

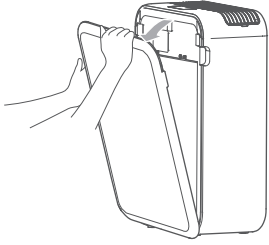

2 Retirer le Pré-Filtre
Appuyer et tirer sur le joint à déclic en forme de U, et retirer le Pré-Filtre.

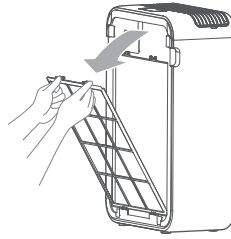

3 Retirer le filtre HEPA
Tenir à deux mains les deux côtés du filtre HEPA et le retirer.

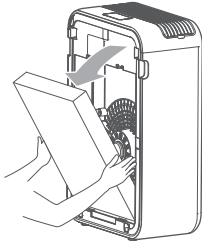

4 Enlever le film protecteur de l'ensemble du filtre.

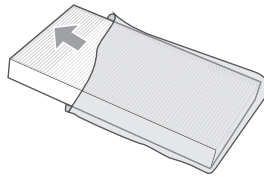

5 Installer le filtre HEPA

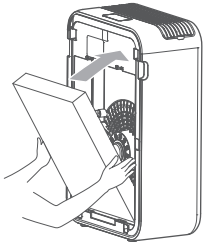

6 Installer le Pré-Filtre
Aligner la position de la fente en bas, et clipser dans le joint à déclic supérieur en forme de U.



7 Installer la grille de l'entrée d'air
Aligner la position de la fente en bas, appuyer sur les deux côtés de la partie supérieure de la grille d'entrée d'air, et clipser la grille d'entrée d'air.

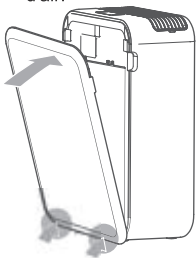

8 Brancher à l'alimentation électrique

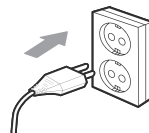

Instructions

Panneau de contrôle

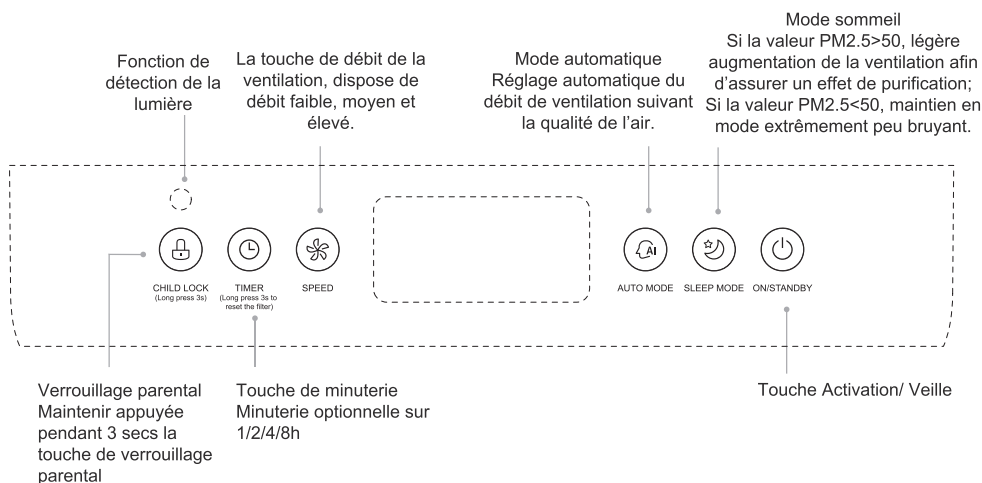

Panneau d'affichage

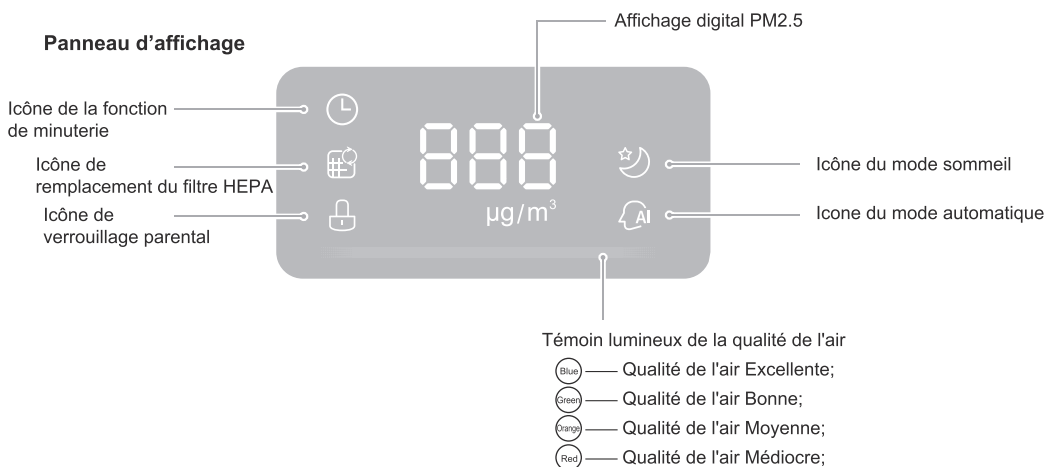

Test de Fonctionnement

⚠ Attention

- Cet appareil dispose d'une fonction de protection contre le démontage, il ne pourra donc pas être démarré normalement tant que toutes les grilles d'entrée d'air ne sont pas installées correctement.
- Sous réserve d'une alimentation électrique ininterrompue, lors de la mise en marche de l'appareil, celui-ci passe en mode de fonctionnement qui est avant l'état de veille.
- Suite à une interruption accidentelle de l'alimentation électrique, telle qu'une panne de courant à domicile, ou après avoir débranché le cordon d'alimentation pendant le fonctionnement normal, l'appareil rétablira automatiquement l'état de fonctionnement avant la coupure du courant, lorsqu'il sera réalimenté.

1 Préparation

Lors de la première mise sous tension, l'écran clignote pendant 1 sec, puis l'écran s'éteint. L'ensemble de l'appareil est en état de veille.

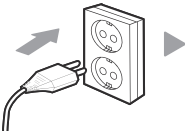

Clignote pendant 1 sec

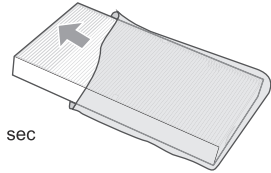

2 Retirer le film protecteur de l'ensemble du filtre.

3 Installer le filtre

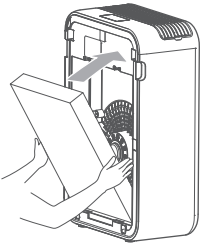

4 Activation/ mise en veille Appuyer sur le bouton Activation/ Veille



5 Réchauffement

Lorsque le capteur de particules entre en état de réchauffement, l'affichage numérique de PM2.5 indique "---", et revient à la normale après 10 secondes.



6 Mise en marche

Le purificateur est mis sous tension pour la première fois, puis passe en mode automatique.

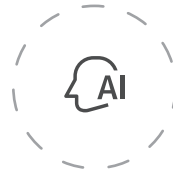

Nettoyage et Entretien

Nettoyage de la Partie principale

⚠ Attention

- S'assurer avant tout entretien d'éteindre l'appareil, et de couper l'alimentation.

Hôte

Essuyer la partie principale à l'aide d'une serviette douce.

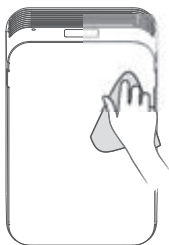

Grille d'entrée d'air

Ouvrir la grille d'entrée d'air, aspirer la poussière à l'aide d'un aspirateur ou essuyer avec un chiffon.

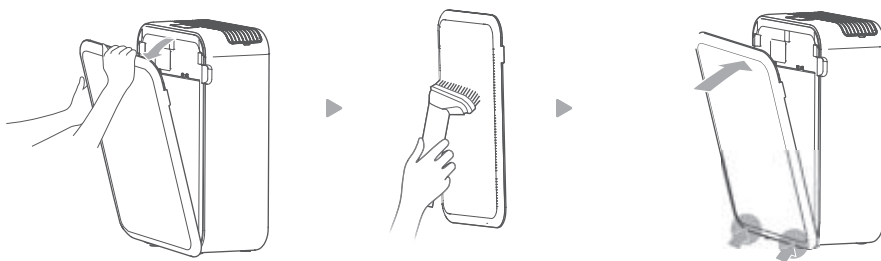

Grille de sortie d'air

Retirer la grille de sortie d'air, aspirer la poussière à l'aide d'un aspirateur ou essuyer avec un chiffon.

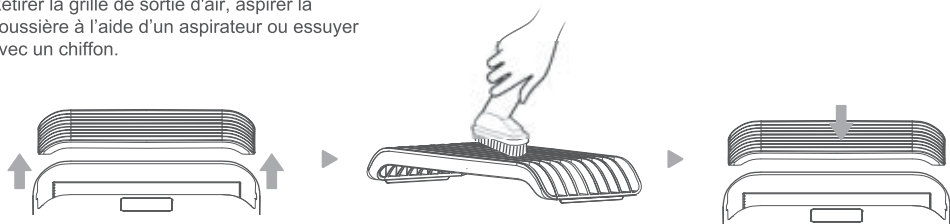

Nettoyage du Pré-Filtre

- Il est recommandé de nettoyer le pré-filtre au moins une fois toutes les deux semaines. Le cycle de nettoyage peut être basé sur l'environnement et le temps d'utilisation, un environnement gravement pollué nécessitera un nettoyage fréquent.

- 1 Débrancher l'appareil, et retirer le Pré-Filtre.

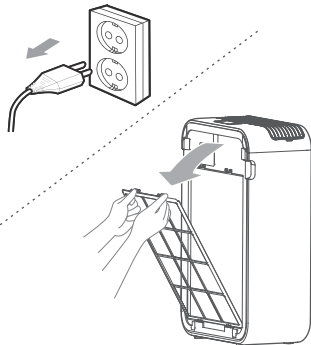

- 2 Aspirer la poussière ou l'essuyer avec un chiffon.

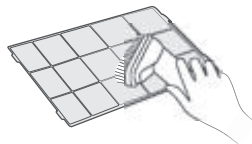

- 3 S'il y a trop de saleté dans le Pré-Filtre, merci de le nettoyer avec du détergent de cuisine dilué.



La durée d'imprégnation est d'environ 10 mins.

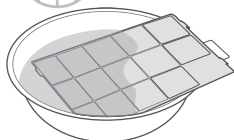

- 4 Sécher le Pré-Filtre.

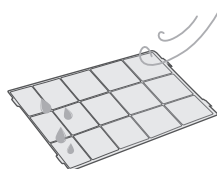

- 5 Assembler le Pré-Filtre et la Grille d'entrée d'air.



- 6 Brancher l'appareil et le mettre en marche.

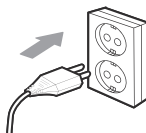

Remplacement des composants du filtre

- 1 Modèle du filtre:
FC-35S1A (inclus 1)



- 2 Lorsque le voyant de remplacement du filtre est allumé, cela indique que le filtre HEPA doit être remplacé.
Tant qu'il ne sera pas remplacé, l'icône s'affichera à chaque démarrage.



- 3 Remplacer par un nouveau filtre

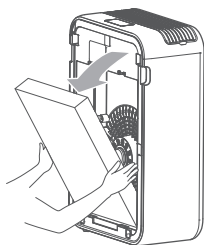

- 4 Maintenir appuyée pendant 3 secs la touche de Minuterie pour réinitialiser le filtre HEPA



Maintenir appuyé pendant 3 secs

Guide d'Entretien

Gestion des Pannes

Avant d'inviter une personne à inspecter ou réparer l'appareil, merci de vérifier les points suivants.

Code erreur	Description erreur	Méthode de gestion
E1	Rappel sur la protection contre le démontage	Grille d'entrée d'air correctement installée
E2	Panne capteur	Contacter le service après-vente
E3	Débit de ventilation anormal	Contacter le service après-vente

Politique de garantie / service

Nous vous félicitons pour votre nouvel appareil et sommes convaincus que vous serez satisfaits et que cet appareil moderne fera votre bonheur.

Toutefois, si vous identifiez un motif de plainte, veuillez nous contacter:

Midea Europe GmbH	Téléphone: +49 6196-90 20 - 0	Pour le service clientèle:
Ludwig-Erhard-Str. 14	Fax: +49 6196-90 20 -120	Téléphone: +49 6196-90 20 - 0
65760 Eschborn	Courriel: info-meg@midea.com	Fax : +49 6196-90 20 -120
	Site Internet: www.midea.com/fr	Courriel: service-meg@midea.com

En cas de panne technique, veuillez indiquer votre adresse exacte, votre numéro de téléphone, le numéro du contrat de vente et le type d'appareil (d'après la plaque signalétique de l'appareil). Une description précise de la panne vous permettra d'économiser du temps et de l'argent. Pour toute question particulière, merci de contacter le centre de service clientèle.

Avant d'appeler pour un dépannage:

Merci de vérifier s'il y a une erreur de fonctionnement ou une cause qui n'a rien à voir avec le fonctionnement de votre appareil.

Merci de respecter la consigne figurant dans le manuel d'utilisation et de vérifier si:

- La prise de courant est branchée
- La prise de courant peut être endommagée
- L'électricité est disponible

Conditions de garantie

Cet appareil a été fabriqué et testé selon les méthodes les plus modernes. Le vendeur garantit un matériel irréprochable et une fabrication correcte pendant une période de 36 mois à compter de la date de vente à l'utilisateur final. L'appareil n'est pas adapté à un usage commercial.

Le droit à la garantie expire en cas d'intervention de l'Acheteur ou d'un tiers.

Les dommages causés par une mauvaise manipulation ou utilisation, une installation ou un stockage incorrect(e), un raccordement ou une installation incorrect(e) ainsi que par un cas de force majeure ou d'autres facteurs externes ne sont pas couverts par la présente garantie.

Lorsque des réclamations sont soumises, le fabricant se réserve le droit d'apporter des améliorations aux pièces défectueuses ou de remplacer ou encore d'échanger l'appareil.

Dans le cas uniquement où il n'est pas possible de parvenir à l'utilisation prévue de l'appareil en le réparant ou en le remplaçant, l'acheteur peut alors demander une réduction du prix d'achat ou la résiliation du contrat d'achat dans les 6 mois suivant la date d'achat.

Les demandes de dommages et intérêts, y compris les dommages indirects, sont exclues, sauf si elles sont fondées sur une intention ou une négligence grave.

La demande de garantie ne peut se faire qu'avec la présentation du produit et du ticket de caisse. Cette garantie est valable en Allemagne.

Importé par:
Midea Europe GmbH
Ludwig-Erhard-Str. 14
65760 EschbornGermany

ATTENZIONE

Leggere attentamente le regole e le istruzioni per un funzionamento sicuro.

AVVERTENZE

1. Se il cavo di alimentazione è danneggiato, deve essere sostituito dal produttore, dal suo agente di assistenza o da una persona altrettanto qualificata, al fine di evitare pericoli.
2. Questo apparecchio può essere utilizzato da bambini dagli 8 anni in su e da persone con ridotte capacità fisiche, sensoriali o mentali o con mancanza di esperienza e di conoscenze, se hanno ricevuto una supervisione o istruzioni sull'uso dell'apparecchio in modo sicuro e comprendono i pericoli che ne derivano. I bambini non devono giocare con l'apparecchio. La pulizia e la manutenzione dell'apparecchio non devono essere effettuate da bambini senza sorveglianza.
3.  Smaltimento corretto di questo prodotto
Questo marchio indica che questo prodotto non deve essere smaltito insieme ad altri rifiuti domestici in tutta l'UE. Per evitare possibili danni all'ambiente o alla salute umana derivanti da uno smaltimento incontrollato dei rifiuti, riciclarli in modo responsabile per promuovere il riutilizzo sostenibile delle risorse materiali. Per restituire il dispositivo usato, utilizzare i sistemi di restituzione e raccolta o contattare il rivenditore presso il quale è stato acquistato il prodotto. Questi può ritirare il prodotto per un riciclaggio sicuro dal punto di vista ambientale. Il materiale di imballaggio è riciclabile. Smaltire l'imballaggio in modo ecologico e destinarlo al servizio di raccolta del materiale riciclabile.
4. Solo per uso interno e domestico.
5. Quando l'apparecchio non è in uso e prima della pulizia, staccare la spina dalla presa di corrente.
6. Per evitare il rischio di scosse elettriche, non immergere l'apparecchio, il cavo o la spina nell'acqua o in altri liquidi.
7. Non collocare altri oggetti sopra l'apparecchio e vietare di sedersi o

stare in piedi sullo stesso.

8. Utilizzare il filtro originale fornito dalla fabbrica. Nel caso di filtri diversi, non è possibile ottenere risultati ottimali.
9. Non inserire le dita o oggetti nelle prese d'aria o nelle uscite dell'aria per evitare danni fisici o malfunzionamenti del prodotto.
10. Scollegare immediatamente il cavo di alimentazione e contattare tempestivamente il centro di assistenza quando l'apparecchio emette un suono anomalo o un odore di bruciato o fumo.
11. Non spruzzare sostanze infiammabili vicino all'apparecchio; non spruzzare acqua direttamente sull'apparecchio e non utilizzare detergenti chimici come alcool o acido cloridrico, ecc. Non posizionare contenitori, farmaci o materiali infiammabili sull'apparecchio.
12. Non bloccare le prese d'aria dell'apparecchio con nessun oggetto.
13. Questo apparecchio non può sostituire la ventilazione naturale e altri apparecchi come l'aspirapolvere, il ventilatore della cucina, ecc.
14. Quando l'apparecchio è in funzione, deve essere collocato su un pavimento asciutto, piano e stabile, con almeno 30 cm di spazio libero intorno.
15. Non collocarlo in un luogo esposto alla luce diretta del sole.
16. Per evitare disturbi elettromagnetici, l'apparecchio deve mantenere una certa distanza da TV, radio, forno a microonde e altri elettrodomestici.
17. La condensa prodotta dall'umidificatore ad ultrasuoni può influenzare il rilevamento del PM2.5 di questo apparecchio, pertanto devono essere mantenuti entrambi a una data distanza.
18. Non smontare o modificare questo apparecchio senza autorizzazione per evitare incidenti.
19. Non tirare il cavo di alimentazione per spostare l'apparecchio.
20. Questo apparecchio comprende un collegamento a terra solo per scopi funzionali.

Istruzioni sul prodotto

Attenzione

Le immagini contenute nel manuale sono solo di riferimento: fare affidamento sul prodotto fisico contenuto nella scatola di imballaggio.

Nome del componente

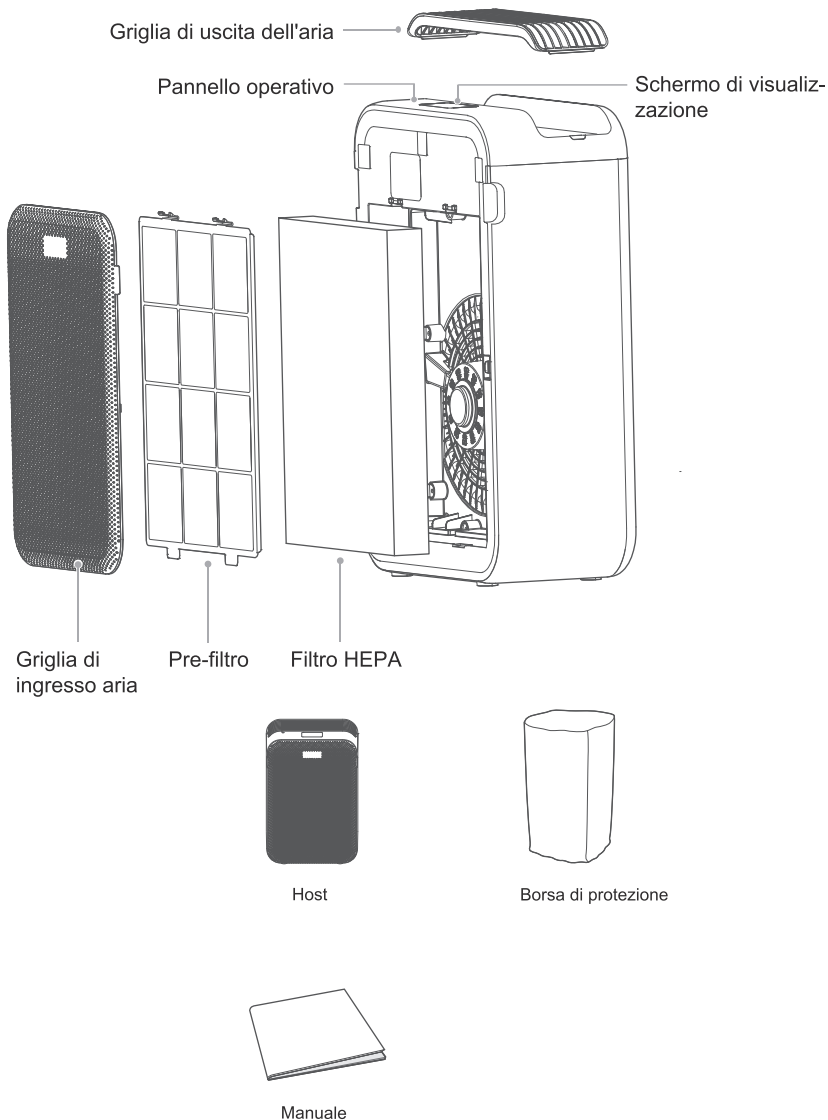

Istruzioni di installazione

Fasi di installazione

- 1 Rimuovere la griglia di ingresso dell'aria

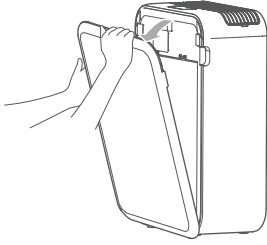

- 2 Estrarre il pre-filtro
Premere e tirare il fermo a forma di U ed estrarre il pre-filtro.

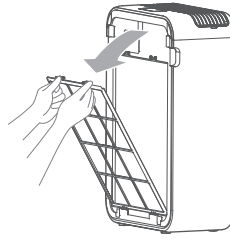

- 3 Estrarre il filtro HEPA
Tenere entrambi i lati del filtro HEPA con entrambe le mani ed estrarlo

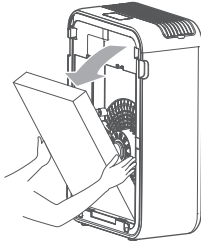

- 4 Rimuovere la pellicola protettiva del gruppo filtro

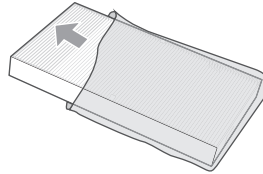

- 5 Installare il filtro HEPA

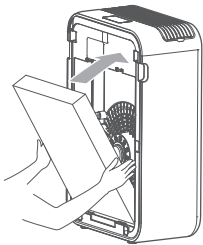

- 6 Installare il pre-filtro
Allineare la posizione della scanalatura nella parte inferiore, e cliccare nel fermo a scatto superiore a forma di U.



- 7 Installare la griglia di ingresso dell'aria
Allineare la posizione della fessura in basso, premere entrambi i lati della parte superiore della griglia di ingresso dell'aria, quindi agganciarla.

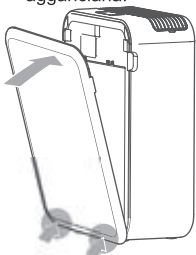

- 8 Collegare la spina di alimentazione alla presa elettrica

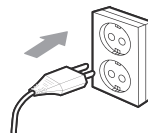

Istruzioni

Pannello di controllo

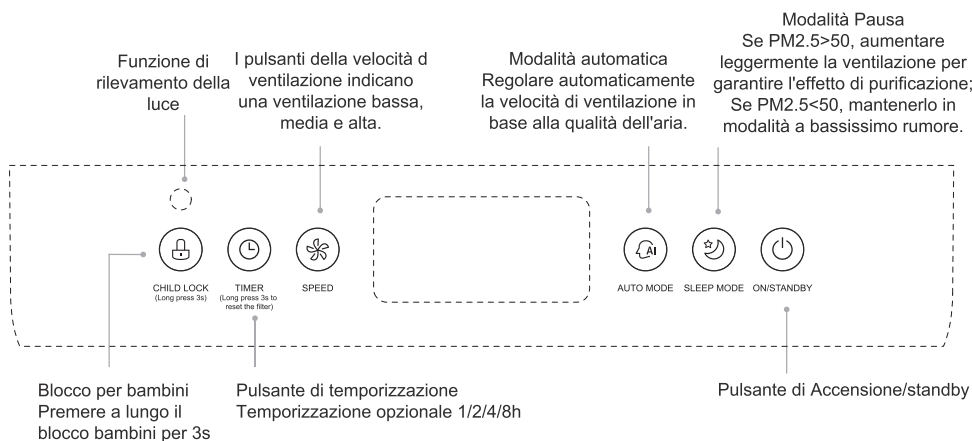

Pannello di visualizzazione

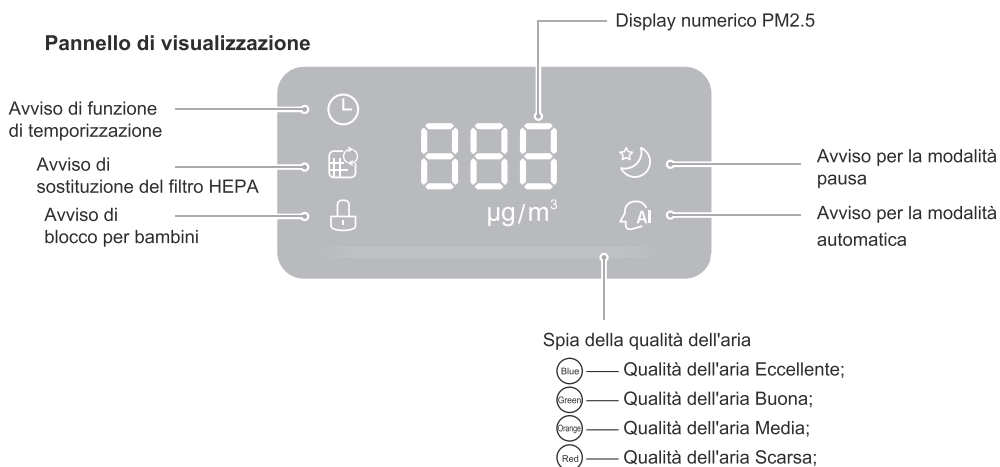

Test di prova

⚠ Attenzione

- Questo apparecchio ha la funzione di protezione contro lo smontaggio, quindi non può essere messo in funzione normalmente fino a quando tutte le griglie di ingresso dell'aria non sono state installate correttamente.
- In condizione di alimentazione ininterrotta, all'accensione, la macchina entra in modalità operativa prima dello stato di standby.
- Dopo un'interruzione accidentale dell'alimentazione, come ad esempio un'interruzione dell'alimentazione domestica o lo scollegamento del cavo di alimentazione durante il normale funzionamento, ripristinare automaticamente lo stato di funzionamento prima di spegnere la macchina quando si collega di nuovo all'alimentazione.

1 Preparazione

Accendere per la prima volta, il pannello del display lampeggia per 1s, e poi lo schermo si spegne. L'intero apparecchio è in stato di standby.

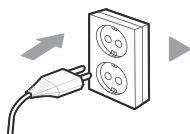

Flash per 1s

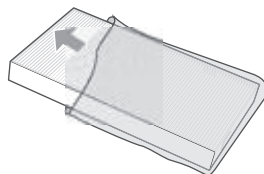

2 Rimuovere la pellicola protettiva del gruppo filtro.

3 Installare il filtro

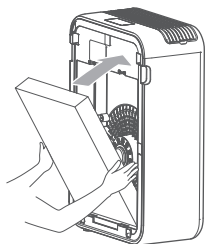

4 Accensione/standby Premere il pulsante on/standby



5 Riscaldamento

Quando il sensore di particolato entra nello stato di riscaldamento, il display numerico PM2.5 mostra "---", e torna normale dopo 10s.



6 Funzionamento

Il purificatore viene acceso per la prima volta e poi entra in modalità automatica.



Pulizia e manutenzione

Pulizia dell'apparecchio

⚠ Attenzione

- Assicurarsi di spegnerlo prima di qualsiasi manutenzione e di disinserire l'alimentazione.

Host

Pulire il corpo con un asciugamano morbido.

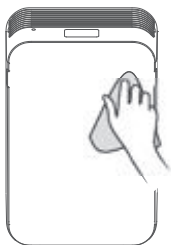

Griglia di ingresso dell'aria

Aprire la griglia di aspirazione dell'aria, aspirare la polvere con un aspirapolvere o pulire con un panno.

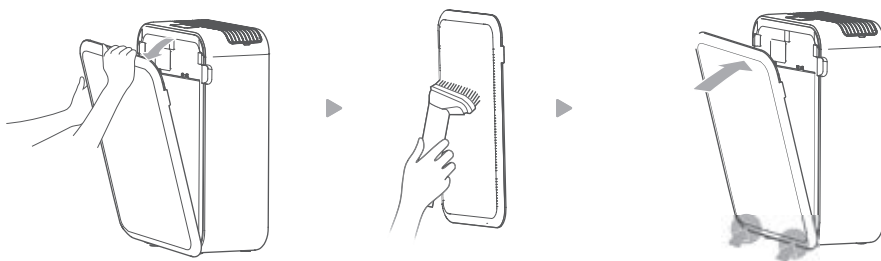

Griglia di uscita dell'aria

Rimuovere la griglia di uscita dell'aria, aspirare la polvere con un aspirapolvere o pulire con un panno.



Pulizia del pre-filtro

- Si raccomanda di pulire il pre-filtro almeno una volta ogni due settimane. Il ciclo di pulizia può dipendere dall'ambiente e dal tempo di utilizzo: in caso di ambiente gravemente inquinato occorre pulirlo frequentemente.

- 1 Scollegare l'apparecchio ed estrarre il pre-filtro.

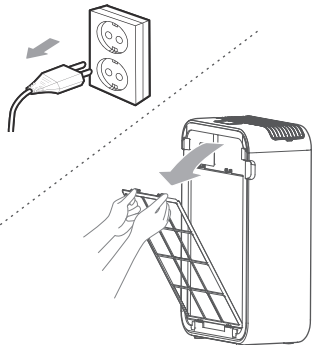

- 2 Aspirare la polvere o pulirla con un panno.

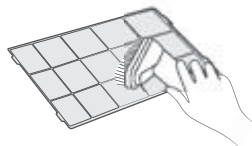

- 3 Se vi è troppo sporco nel pre-filtro, pulirlo con detersivo da cucina diluito.



Il tempo di permanenza in ammollo è di circa 10 minuti.

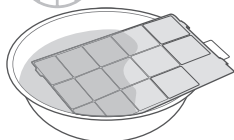

- 4 Asciugare il pre-filtro.

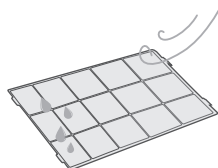

- 5 Assemblare il pre-filtro e la griglia di ingresso dell'aria.



- 6 Collegare l'apparecchio e accenderlo.

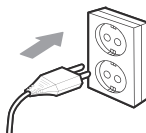

Sostituzione dei component del filtro

- 1 Modello del filtro:
FC-35S1A (ne include)



- 2 Quando la spia di sostituzione del filtro è accesa, indica che il filtro HEPA deve essere sostituito. Se non viene sostituito in tempo, si accenderà apparirà a ogni avvio.



- 3 Sostituire con un nuovo filtro

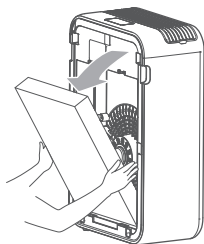

- 4 Tenere premuto il pulsante Timer per 3s per ripristinare il filtro HEPA



Pressione lunga per 3s

Guida all'assistenza

Gestione dei guasti

Prima di chiamare qualcuno per l'ispezione o la riparazione, controllare le seguenti voci.

Codice errore	Descrizione errore	Metodo di gestione
E1	Promemoria per la protezione contro lo smontaggio	Installare correttamente la griglia d'ingresso
E2	Guasto del sensore	Contattare il servizio di assistenza post-vendita
E3	Velocità anomala della ventola	Contattare il servizio di assistenza post-vendita

Politica di garanzia/assistenza

Congratulazioni per l'acquisto di questo nuovo apparecchio. Siamo convinti che sarà di vostro gradimento.

Tuttavia, se doveste riscontrare un motivo per un reclamo, non esitate a contattarci:

Midea Europe GmbH	Telefono: +49 6196-90 20 - 0	Per assistenza:
Ludwig-Erhard-Str. 14	Fax: +49 6196-90 20 -120	Telefono: +49 6196-90 20 - 0
65760 Eschborn	Email: info-meg@midea.com	Fax .: +49 6196-90 20 -120
	Homepage: www.midea.com/it	Email: service-meg@midea.com

In caso di guasto tecnico, indicare l'indirizzo esatto, il numero di telefono, il numero di contratto di vendita e il tipo di apparecchio (sulla targhetta dell'apparecchio).

Una descrizione precisa del guasto fa risparmiare tempo e denaro. Per domande particolari, contattare il centro di assistenza clienti.

Prima di chiamare il servizio di assistenza:

Verificare se è presente un errore di funzionamento o una causa non riconducibile al funzionamento dell'apparecchio. Rispettare le indicazioni del manuale d'uso e verificare se:

- La spina di alimentazione è collegata
- La spina di alimentazione può essere danneggiata
- La corrente elettrica è presente

Condizioni di garanzia

Questo dispositivo è stato prodotto e testato secondo i metodi più moderni. Il venditore garantisce per un periodo di 36 mesi dalla data di vendita all'utente finale che il materiale è privo di difetti e la corretta fabbricazione per un periodo di 36 mesi dalla data di vendita. L'apparecchio non è adatto all'uso commerciale.

Il diritto di garanzia decade in caso di intervento da parte dell'acquirente o di terzi.

Non sono coperti dalla presente garanzia i danni causati da manipolazione o funzionamento improprio, installazione o stoccaggio non corretti, collegamento o installazione improprio, nonché da una calamità naturale o da altri fattori esterni.

In caso di reclami, il produttore si riserva il diritto di apportare miglioramenti alle parti difettose o di sostituire l'apparecchio.

Solo nel caso in cui non sia possibile ottenere l'uso previsto del dispositivo riparando o sostituendo il dispositivo, l'acquirente può richiedere una riduzione del prezzo di acquisto o la risoluzione del contratto di acquisto entro 6 mesi dalla data di acquisto.

Le richieste di risarcimento danni, compresi i danni conseguenti, sono escluse, a meno che non siano basate su dolo o grave negligenza.

Il diritto di garanzia sussiste solo con la spedizione del prodotto e della ricevuta d'acquisto. La presente garanzia è valida in Germania.

Importato da:
Midea Europe GmbH
Ludwig-Erhard-Str. 14
65760 EschbornGermany



make yourself at home